



Specyfikacja techniczna - Caractéristiques générales - General specifications

Napięcie zasilania / Operating voltage / Tension d'alimentation	12-24V DC
Pobór prądu / Consommation / Consumption	+/- 10 % max. 80 mA
Zdolność łączeniowa styku przelączającego przez przekaźnik (C/NO/NC): Pouvoir de coupure du contact inverseur par relais (C/NO/NC) : Switching capacity of the changeover contact by relay (C/NO/NC) :	30V DC - 2 A
Kolor diody LED w stanie spoczynku / Couleur de la LED au repos / LED colour at resting state : Kolor diody LED w czasie aktywacji przycisku / Couleur de la LED à l'état commuté / LED colour at switched state:	Biały / Blanche / White Zielony / Verte / Green
Odległość podłączenia / Distance de réaction / Switching distance :	5 - 20 cm
Ustawienie timera / Temporisation / Timer setting : :	0,5 - 60 sec + funkcja bistabilna / fonction bistable / bistable function
Przekrój przewodów / Section des conducteurs / Conductor's cross-section :	0,08 mm ² / AWG 28
Stopień ochrony / Indice de protection / IP rating:	IP 20
Temperatura pracy / Température de fonctionnement / Operating temperature :	-10 + 55°C
Waga / Poids / Weight:	0,025 kg

MONTAŻ - MONTAGE - MOUNTING

Montaż z puszką podtynkową - Pose avec pot d'encastrement - Mounting with flush-box

BOPO-NOK

ST 2,9 x 19 mm

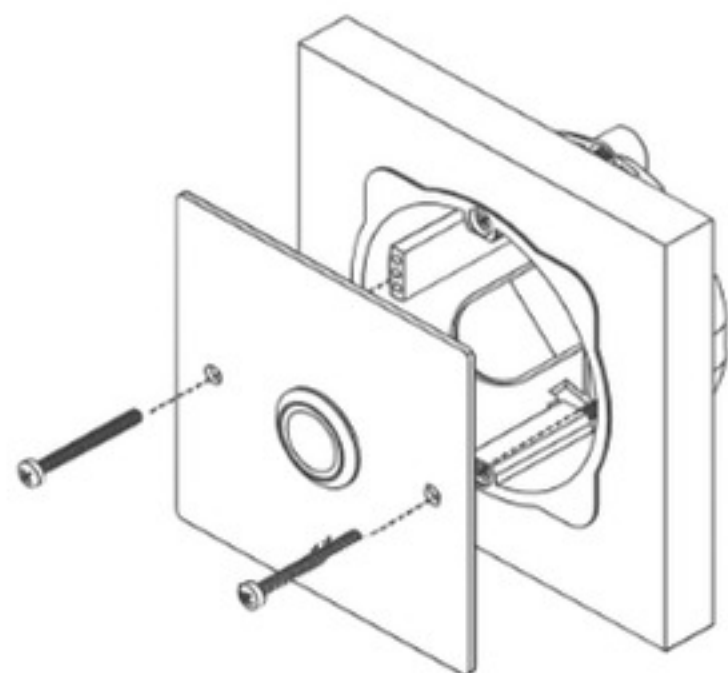

BOPO-EK

ST 2,9 x 19 mm

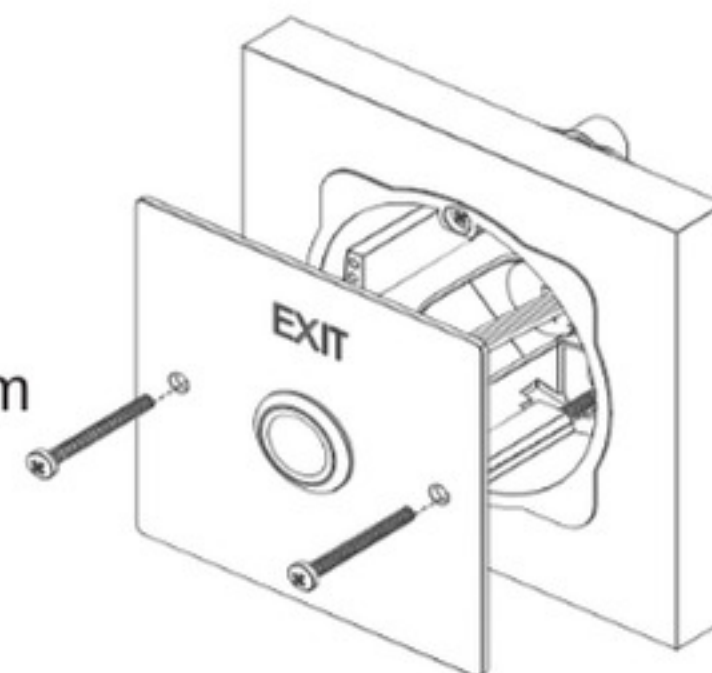

Montaż wpuszczany możliwy na standardowej puszcze 60 mm (puszka nie jest częścią zestawu - zalecana głębokość = 50 mm)
Pose encastrée possible sur pot de 60 mm standard (non fourni - profondeur préconisée = 50 mm)
Mortice mounting possible with standard 60 mm outlet box (not provided - recommended depth = 50 mm)

Montaż nawierzchniowy - Pose en applique - surface mounting

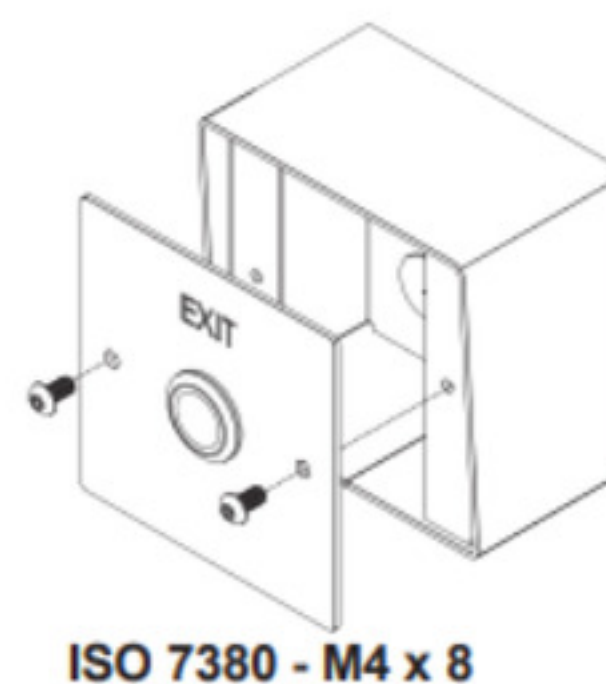
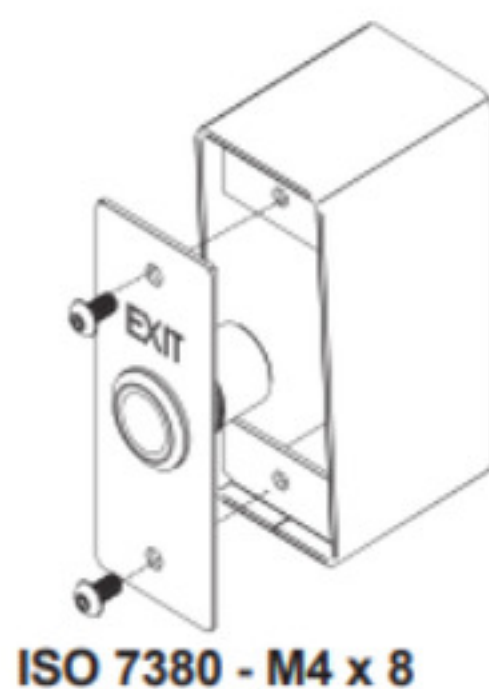

Kołki rozporowe nie są częścią zestawu - Chevilles non fournies - Wall plugs are not provided

Zewnętrzna średnica przewodów:
Diamètre extérieur des fils :
External wires' diameter:

5 x Ø1,25 mm

Przekrój przewodów:
Section des conducteurs :
Conductors' cross-section:

0,08 mm² / AWG 28

Długość przewodów:
Longueur des conducteurs :
Conductors' length:

0,2 m

Czerwony - Rouge - Red	12-24V DC
Czarny - Noir - Black	0V DC
Zielony - Vert - Green (NO)	} Styki bezpotencjałowe Contacts secs Dry contacts
Niebieski - Bleu - Blue (COM)	
Fiolet - Violet - Purple (NC)	

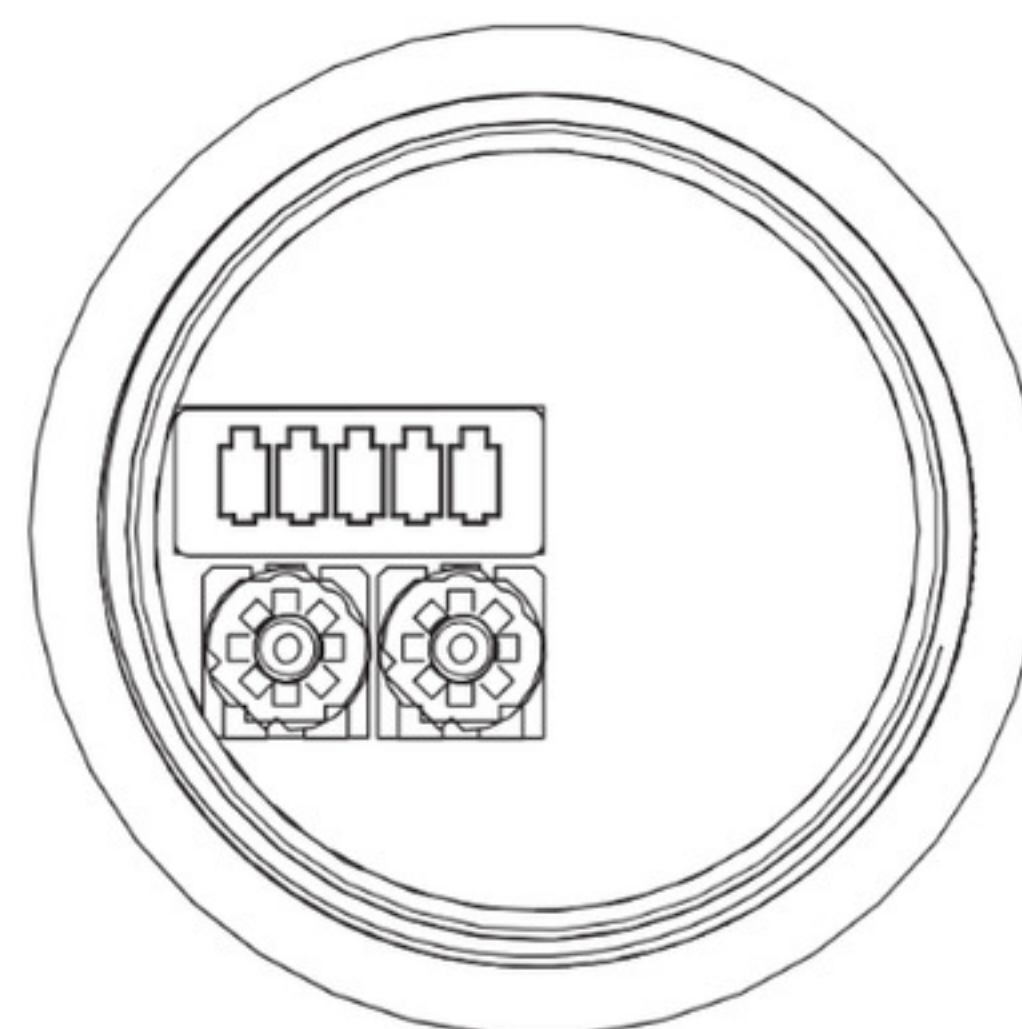

Ustawienia - Réglages - Settings

Ustawienia odległości reakcji
Réglage de la distance de réaction
Setting of the switching distance

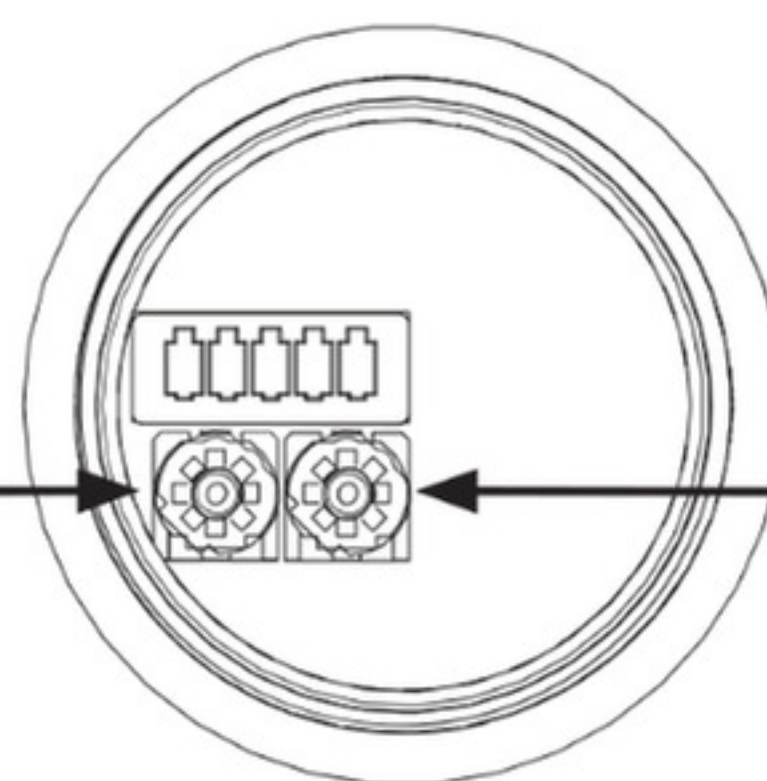

Ustawienia timera
Réglage de la temporisation
Setting of the timer

Ustawienia odległości reakcji / Réglage de la distance de réaction / Setting of the switching distance

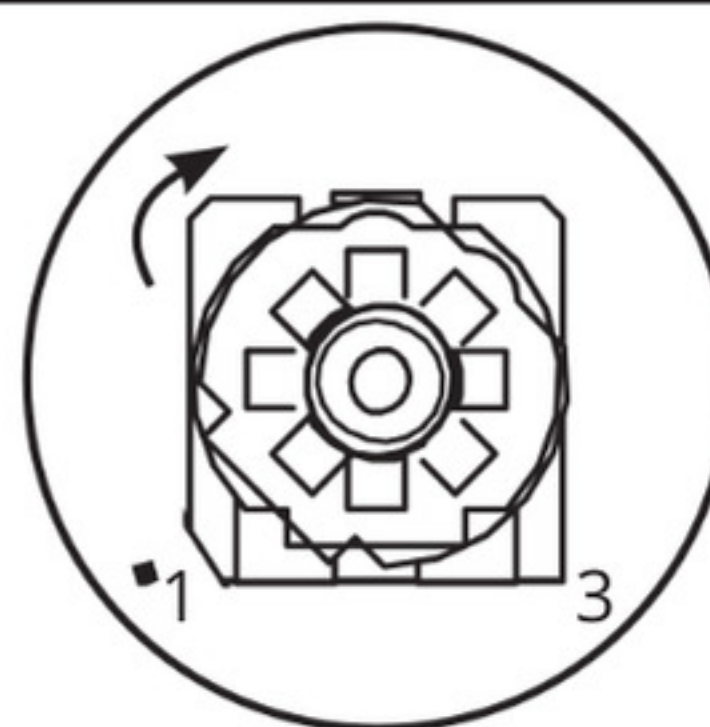
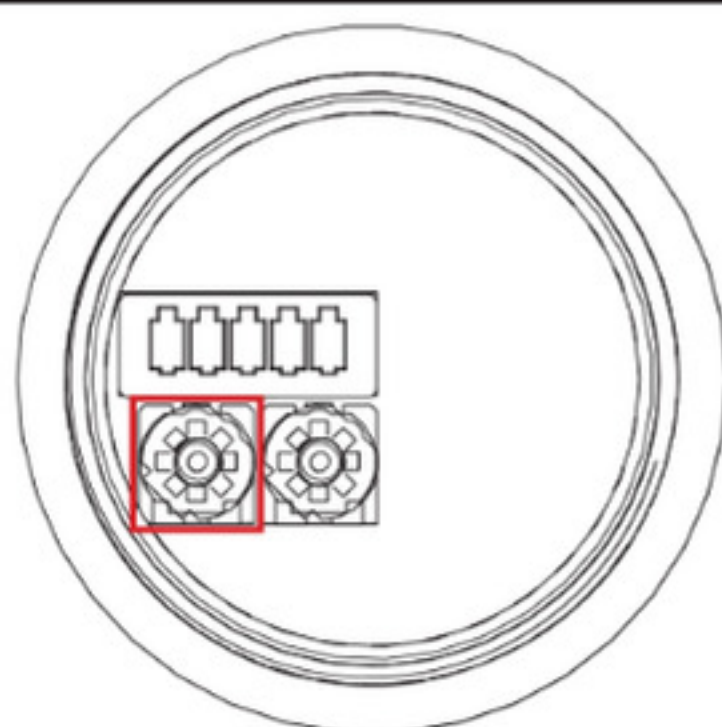

Ustawienia timera / Réglage de la temporisation / Setting of the timer

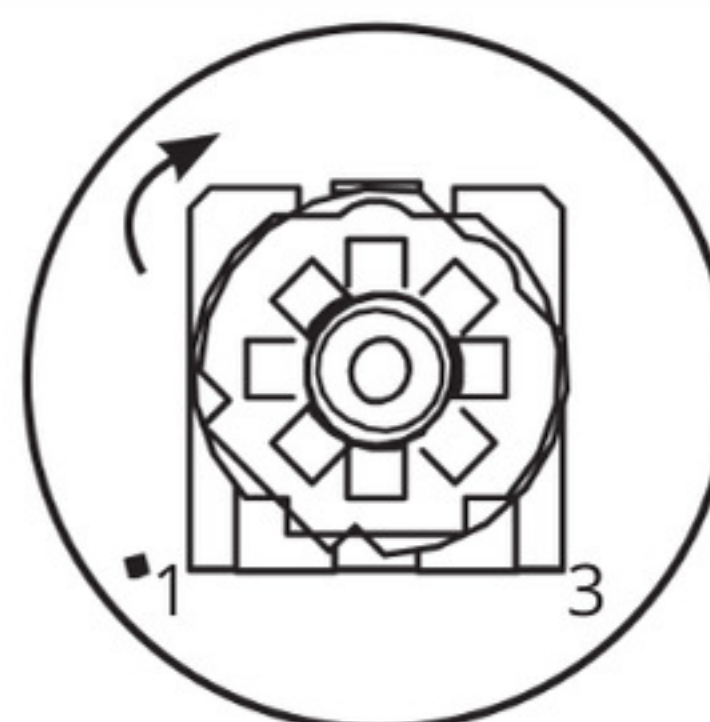
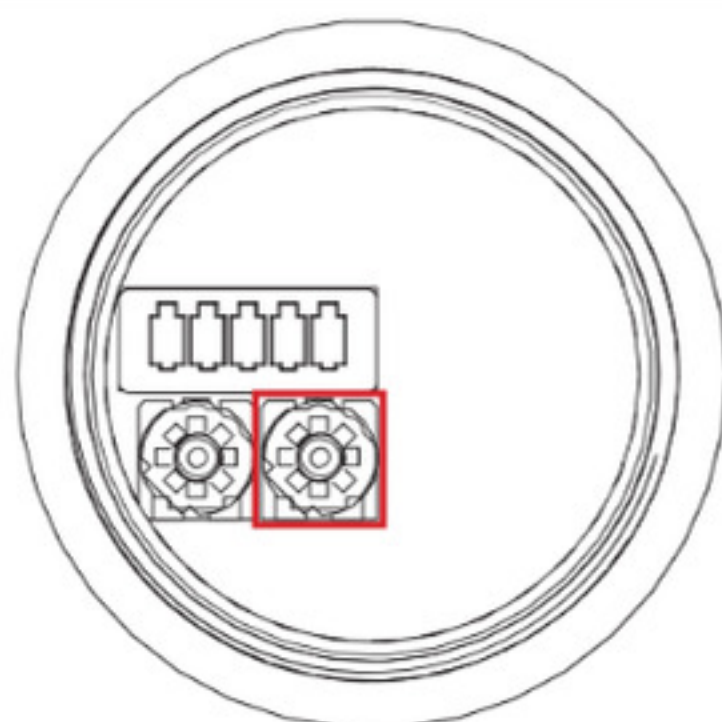

Aby aktywować funkcję bistabilną, obróć potencjometr regulacyjny do końca (pozycja 3)
Pour activer la fonction bistable tourner le potentiomètre d'ajustement jusqu'à la butée (3)
To activate the bistable function, turn the adjustment potentiometer until complete stop position (3)

Przykład podłączenia elektrozaczepu standardowego - drzwi pozostają zamknięte w przypadku awarii zasilania
 Exemple de raccordement à émission de courant
 Connection example: Fail secure operating

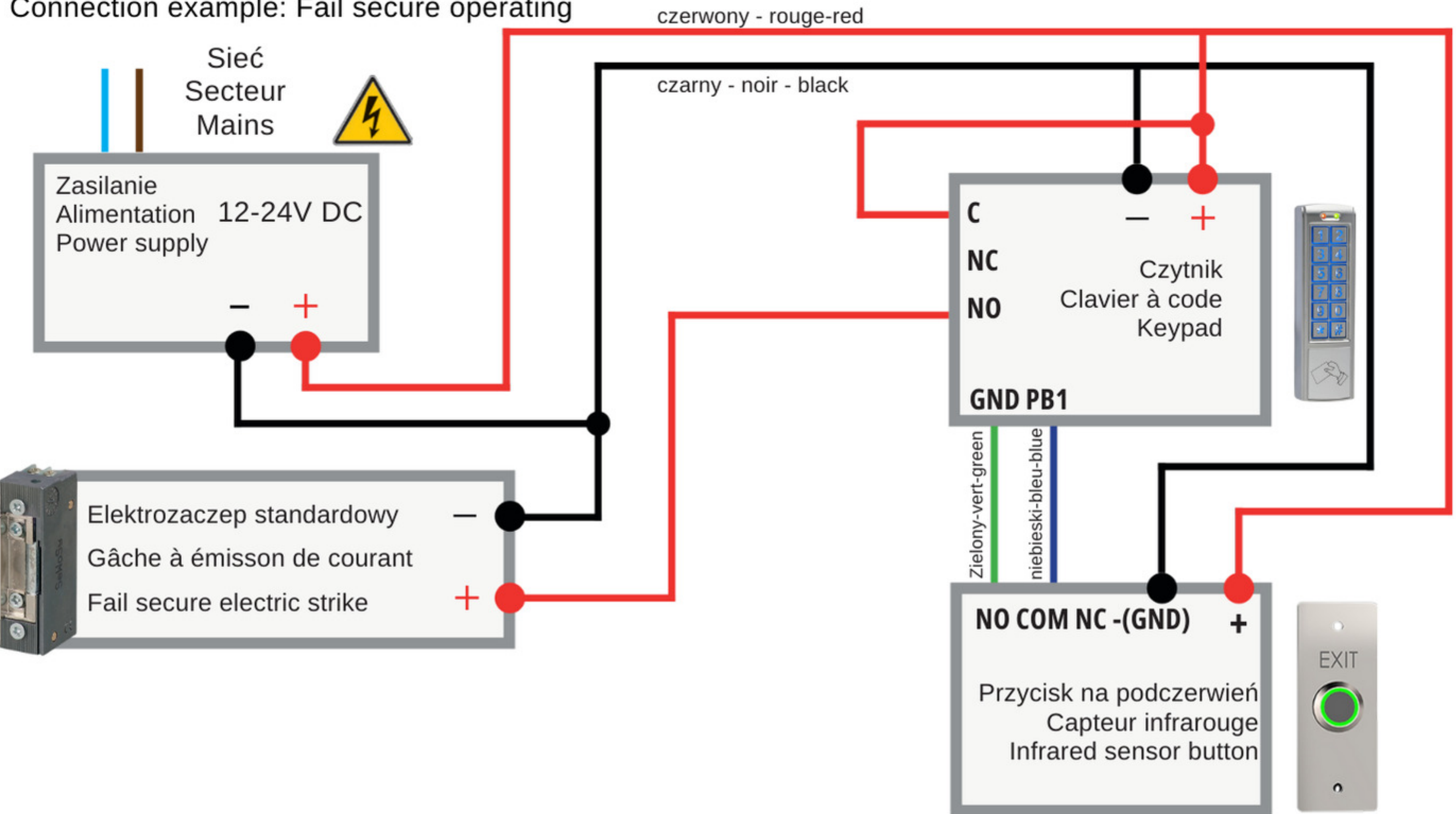

Przykład podłączenia zwory lub elektrozaczepu rewersyjnego - drzwi pozostają otwarte w przypadku awarii zasilania
 Exemple de raccordement à rupture de courant
 Connection example: Fail safe operating

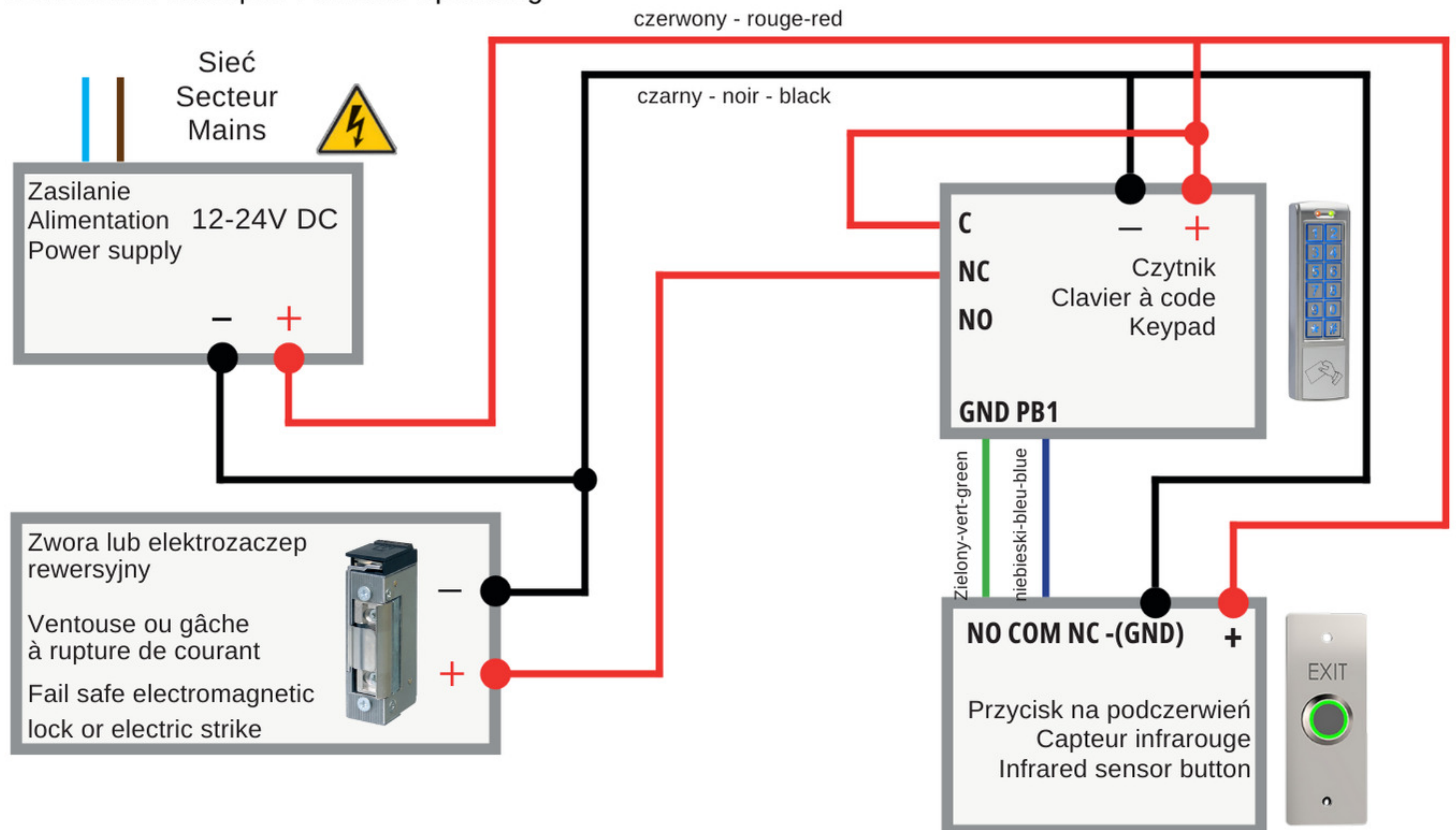

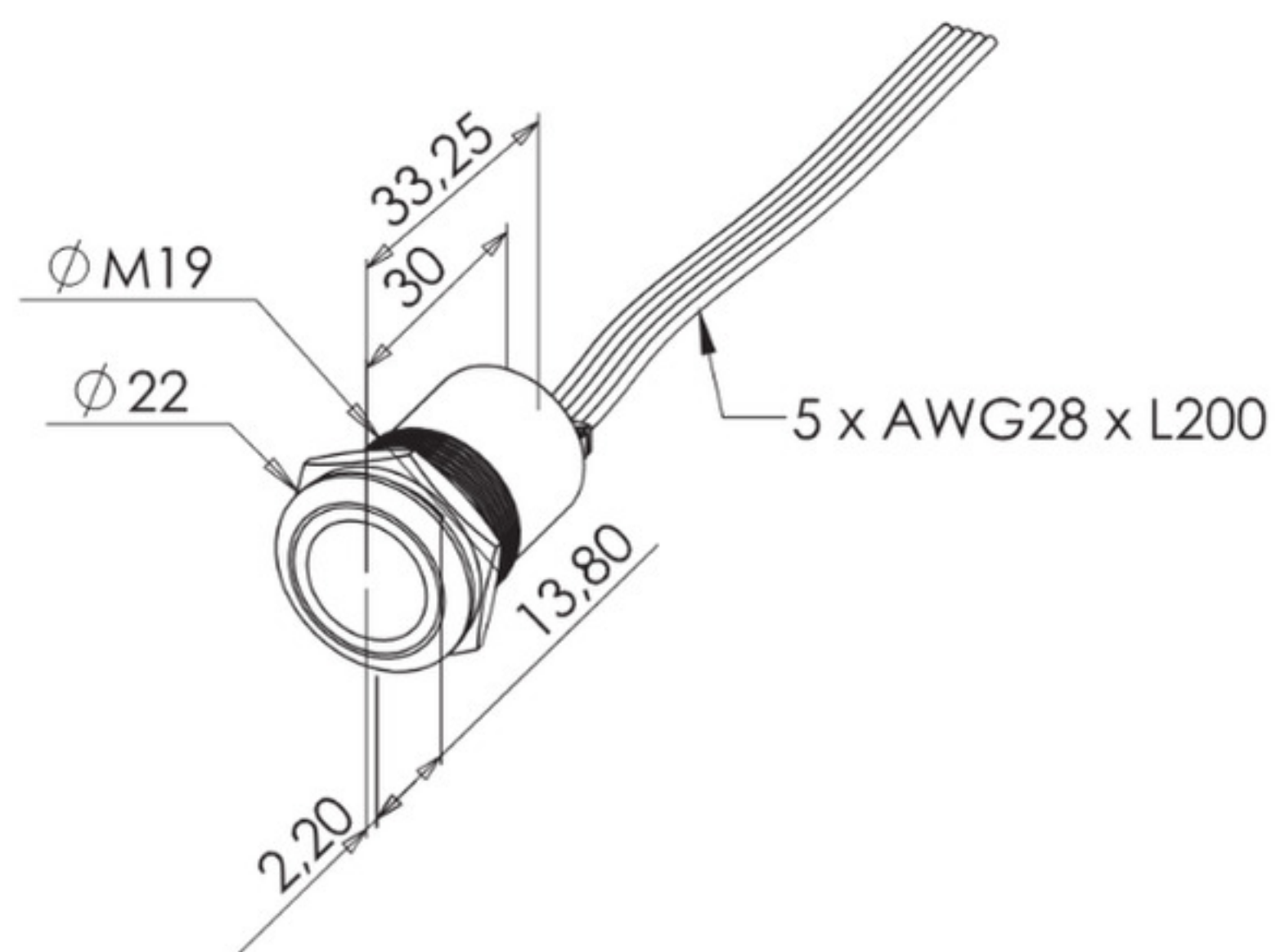

! Uwaga - Attention - Caution

- Używaj napięcia zgodnego z określonym. Użycie nieodpowiedniego napięcia może spowodować nieodwracalne uszkodzenie produktu. Takie uszkodzenia nie są objęte gwarancją.
- Utiliser une tension conforme à celle indiquée. L'utilisation d'une tension inappropriée n'est pas couverte par la garantie et peut causer des dommages irréversibles au produit.
- Use correct input voltage as specified. Wrong input voltage may damage the product. This failure is not covered by the product warranty.